

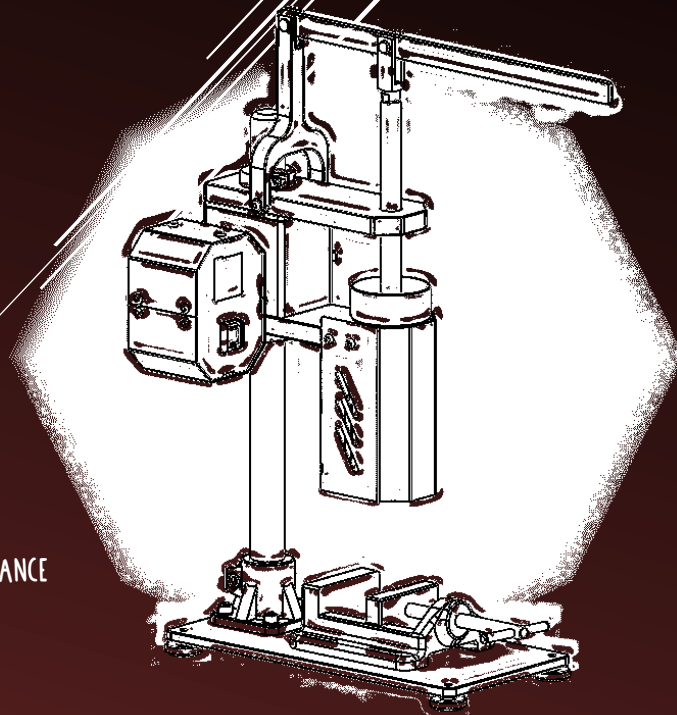

ATELIER  
DES RECYCLEURS FOUS

# X-WING

INJECTEUSE DE RECYCLAGE PLASTIQUE MANUELLE MADE IN FRANCE



## SPECIFICATIONS

POIDS	27 KG
DIMENSIONS	550 X 280 X 1100 MM
VOLUME D'INJECTION	50 CM <sup>3</sup>
VOLTAGE	230 V
INTENSITÉ	2 A
PUISSANCE DE CHAUFFE	440 W
RÉSISTANCES	2
CHÂSSIS	DÉMONTABLE
BRANCHEMENT	UE   UK
EMBOUT DE BUSE	MÂLE M20X1.5 à FERMETURE AUTOMATIQUE
TYPE DE PLASTIQUES ADMIS	PP   PE   HDPE   LDPE   PS
SORTIE	10 INJECTIONS PAR HEURE
FIXATION DU MOULE	ETAU, HAUTEUR RÉGLABLE.

## STANDARDS

EN 12100  
EN 60204-1  
EN 61439-1  
EN 61439-2